

q=0.91~1.43(No.2)

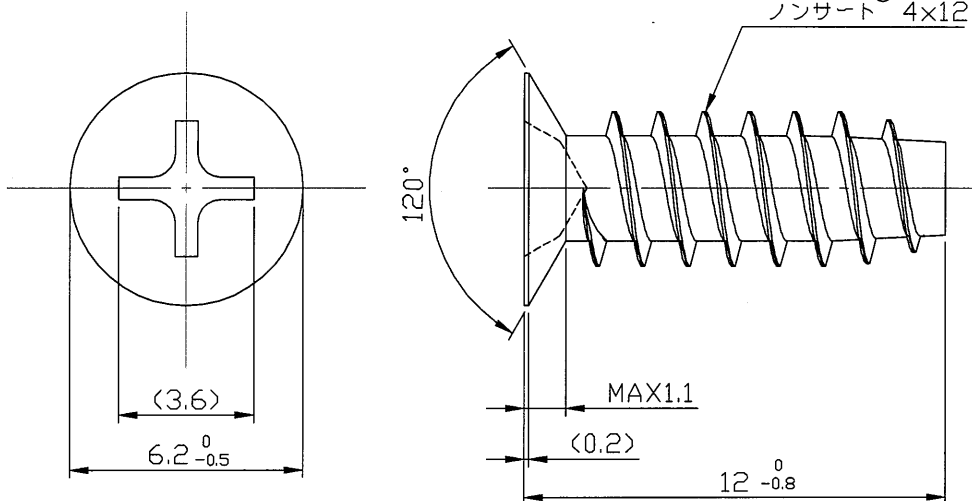

①		No	個数 Pcs	部品番号 Part No	部品名称 Part Name	材料 Material
規 格 知	基準長さ寸法区分	切削加工	プレス加工	材料・強度区分 Material	客先部品名称 User Part Name	
	L ≤ 6	±0.2	±0.3	SWCH (JIS G 3507)	客先図面番号 User Draw No	
	6 < L ≤ 30	±0.3	±0.5	表面処理 Finish	部品名称 Part Name	
	30 < L ≤ 120	±0.8	±0.8	三価クロム	120°皿特殊ノンサート	
	120 < L ≤ 400	±1.2	±1.2	Zinc 3Cr plated	120degree Flat head Nonsert	
	400 < L ≤ 1000	±2	±2		鉄・三価クロム 4x12	
1000 < L ≤ 2000	±3	±3				
3rd Angle	認可 Appor	検 図 Check	製 図 Drawn	図 番 Part No.		
尺 度 Scale	5:1	齋間 浩	大場	SY-NS020412P11	△	
成 更 日 付	内 容	担 当 職 員	作 成 日 2011.9.28			

