

q=0.91~1.43(No.2)

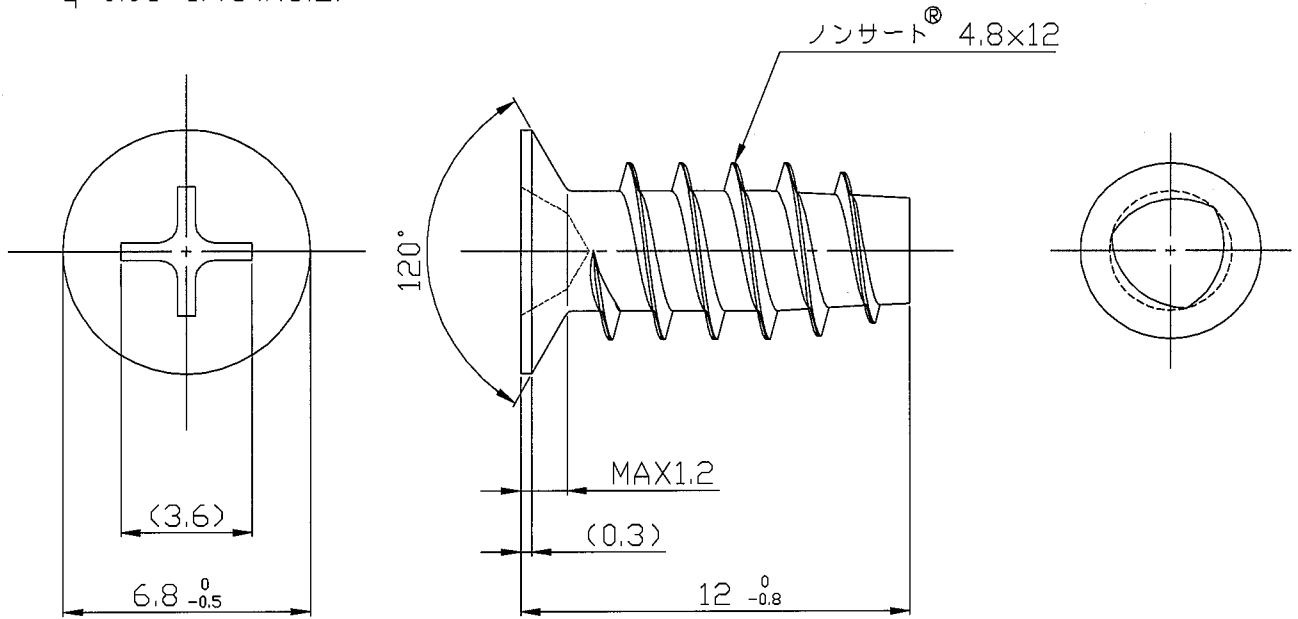

①		No		部品番号 Part No		部品名称 Part Name		材料 Material	
規 公 通 用	基準長さ寸法区分	切削加工	プレス加工	材料・強度区分 Material		客先部品名称 User Part Name			
	L ≤ 6	±0.2	±0.3	SWCH		客先図面番号 User Draw No			
	6 < L ≤ 30	±0.3	±0.5	(JIS G 3507)		部品名称 Part Name			
	30 < L ≤ 120	±0.8	±0.8	表面処理 Finish		120°皿特殊ノンサート			
	120 < L ≤ 400	±1.2	±1.2	三価クロム		120degree Flat head Nonsert			
400 < L ≤ 1000	±2	±2	Zinc 3Cr plated		鉄・三価クロム 4.8x12				
1000 < L ≤ 2000	±3	±3							
3	3rd Angle	認可 Appor	検 図 Check	製 図 Drawn		図 番 Part No.			
2	尺 度 Scale	5:1		大場		SY-NS024812P15		△	
1	変 更	日 付	内 容	担 当	職 名	作成日 2011.11.9			

